

DE TURBO BLOWER THE TURBO BLOWER

De Turbo Blower

De Turbo Blower is een ventilator met een halfcirkelvormige kanaal langs de omtrek, vergelijkbaar met de zijkanalventilator. De waaier is echter voorzien van gebogen schoepen en in combinatie met het kanaal ontwikkeld en uitgetest. Met deze combinatie worden prestaties bereikt die normaal met verdringerpompen worden verkregen, echter zonder de daaraan verbonden nadelen maar juist met de volgende voordelen:

- laag geluidsniveau (10 tot 15 dB minder dan bij verdringerpompen)
- trillingsvrij
- pulsatie vrij
- olievrij
- weinig onderhoud (schoonmaken in- en uitlaatfilter en af en toe smeren van de lagers).

Deze kunnen trouwens worden vervangen zonder het ventilatorhuis te demonteren).

Bij het ontwerp wordt het aangezogen gas door de twee zijkanalen geperst. Met aanpassen van in- en uitlaatpoort wordt slechts één kanaal gebruikt en heeft men de Turbo Blower HF, met de helft van het debiet bij gelijkblijvende druk. Het ruime toerentalgebied van 2000 tot 5500 omw/min, maakt een brede inzet mogelijk.

Het ventilatorhuis en de waaier zijn gemaakt van aluminium legering en de as is van staal. De meeste industriële gassen, aardgas en biogas kunnen worden verwerkt door gebruik te maken van diverse aafdichtingen.

Bij de verwerking van corrosieve gassen kunnen de inwendige delen met beschermende coatings worden behandeld. De Turbo blower voldoet aan de eisen van Europese normen 89/392, 91/368, 93/44 en 93/68. Voor elke toepassing is een uitgebreide range van toebehoren beschikbaar, zoals filters, dempers, flexibele verbindingstukken, terugslagkleppen, druk- en vacuümventielen, handbediende en automatische afsluiters, manometers, thermometers, vacuümmeters, thermostaten, drukschakelaars en geluidgedempte kasten.

The Turbo Blower

The Turbo Blower is a machine with a peripheral toroidal channel, similar to side channel blowers, but with a revolutionary heliflow impeller and channel developed through long research and tests. With this impeller and channel design, performances similar to positive displacement machines can be achieved, with none of the associated problems and, indeed, with some added advantages:

- quiet operation (10 - 15 dB less than a positive displacement machine)
- vibration free
- pulsation free
- oil free
- low maintenance (inlet filter cleaning and occasional greasing of the bearings only. Also bearing replacement can be carried out without disassembling the machine casing).

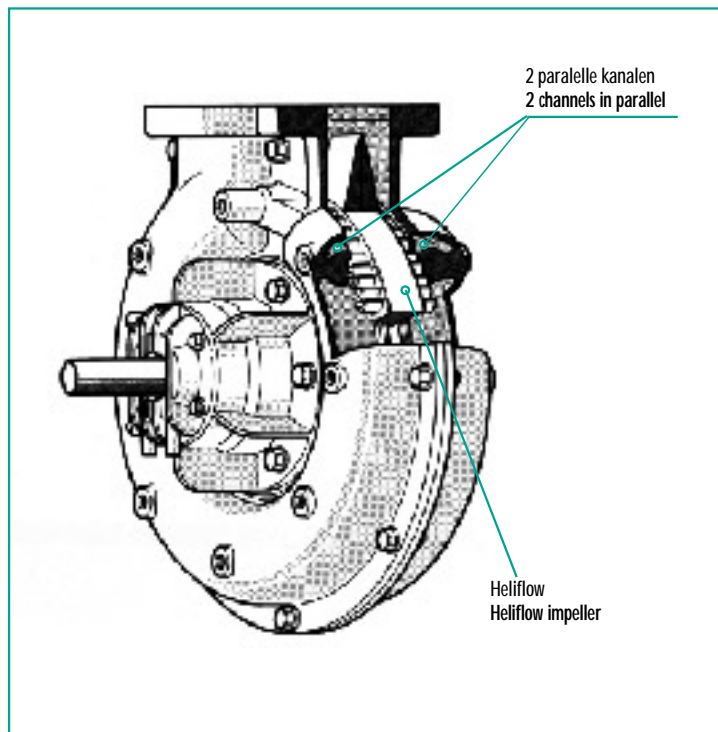

In the Turbo Blower design, the aspirated gas is forced along the two peripheral channels in parallel, or, by modifying the inlet and outlet porting, one of the channels can be excluded thus obtaining a machine (Turbo Blower HF) with half the flow rate at the same outlet pressure. Because of the wide range of permissible operating speeds of rotation (from 2000 to 5500 rpm), a very large operating range can be achieved using a single machine size. The casing

and impeller are made from aluminium alloy and the shaft from alloy steel. By using different types of shaft sealing, most industrial gases as well as natural and biological gases can be handled.

In the case of corrosive gases, the internal wetted parts can be treated or lined with protective coatings. The Turbo Blower meets the requirements of the European Directives 89/392, 91/368, 93/44 and 93/68. To suit all applications, a complete range of accessories is available, such as: filters, silencers, flexible hoses, non return valves, pressure and vacuum relief valves, manual and automatic cut-off valves, pressure gauges, thermometers, vacuum gauges, temperature switches, pressure switches, acoustic enclosures.

Turbo Compressor - afmetingen
Turbo Compressor - dimensions

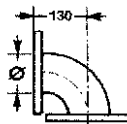
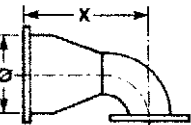
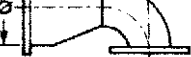
Ø	Capaciteit Flow rate (m ³ /h)	
PN10 DN80	< 600	
PN10 DN100	600, 1000	X 
PN10 DN125	> 1000	255 

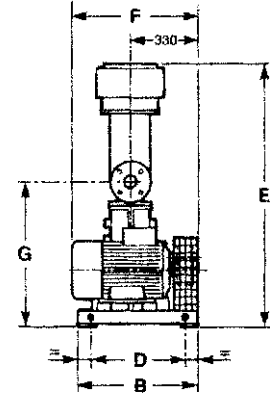
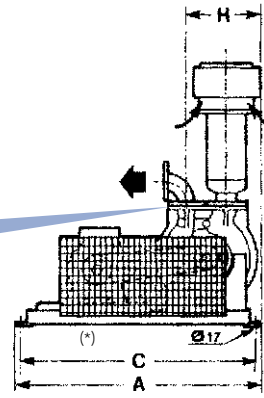

Motor vermogen Motor Power (kW)	Polen Poles	Afmetingen (mm) Dimensions (mm)								Gewicht Weight (kg)
		A	B	C	D	E	F	G	H	
		11	2 _{of} 4	1340	650	1280	510	1500	670	
15	2	670	395							
	4	695	405							
18,5	2 _{of} 4	700	415							
22	2	705	435							
	4	740	450							
30	2 _{of} 4	820	495							
37	2	820	520							
	4	860	535							
45	2	860	560							
	4	885	565							
55	2 _{of} 4	1350	800	1150	750	1550	950	1080	330	750
75	2 _{of} 4						1000			850

Turbo vacüumpomp - afmetingen
Turbo exhauster - dimensions

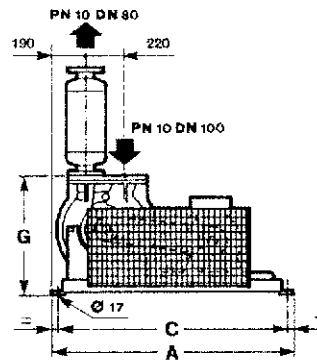
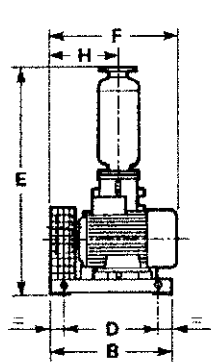

Motor vermogen Motor Power (kW)	Polen Poles	Afmetingen (mm) Dimensions (mm)								Gewicht Weight (kg)
		A	B	C	D	E	F	G	H	
		11	2 _{of} 4	1340	650	1280	510	1230	670	
15	2	670	360							
	4	695	365							
18,5	2 _{of} 4	700	380							
22	2	705	400							
	4	740	415							
30	2 _{of} 4	820	460							
37	2	820	485							
	4	860	500							
45	2	860	525							
	4	885	530							

De Turbo Compressor twee-kanaals

De grafieken hebben betrekking op lucht van 20°C en een druk van 1013 mbar bij de inlaat.

The Turbo Compressor double-channel

The diagrams values refer to air suction conditions of 20°C and 1013 mbars abs.

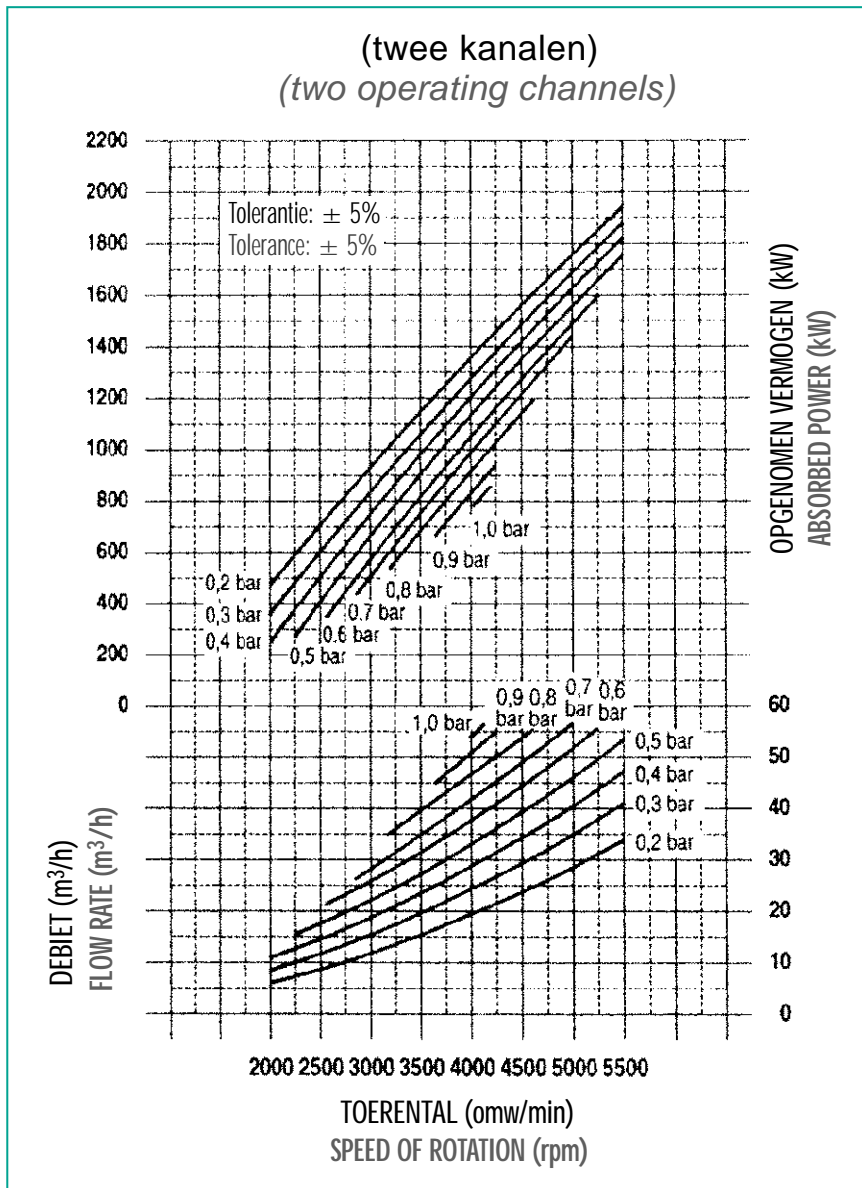

Geluidsniveau dB (A) op 1 m									
Sound level dB (A) at 1 m									
Toerental (omw/min)	Uitlaatdruk (bar)					Outlet pressure (bar)			
Speed of rotation (rpm)	0,2	0,3	0,4	0,5	0,6	0,7	0,8	0,9	1,0
2000	75	75	76						
2500	76	76	77	78					
3000	77	78	80	81	82	83			
3500	80	81	82	82	84	85	86		
4000	82	83	84	84	85	87	88	89	89
4500	83	84	85	86	87	88	89		
5000	84	85	86	87	88	89			
5500	86	87	88	89					

Tolerantie ± 3 dB (A)

Gegevens voor compressoren met 2 polige motoren. Met 4 polige motoren kunnen de waarden lager zijn.

Tolerance ± 3 dB (A)

The sound levels are for compressors with 2 pole motor. With 4 pole motor the sound level can be even be lower.

De Turbo Compressor een-kanaals

De grafieken hebben betrekking op lucht van 20°C en een druk van 1013 mbar bij de inlaat

The Turbo Compressor single-channel

The diagrams values refer to air suction conditions of 20°C and 1013 mbars abs.

(een kanaal)
(only one operating channel)

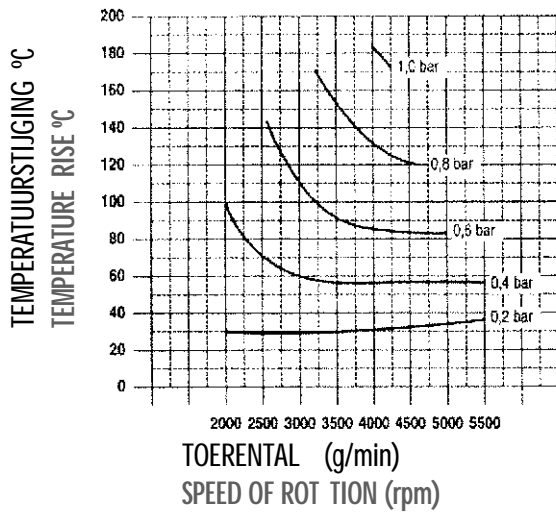
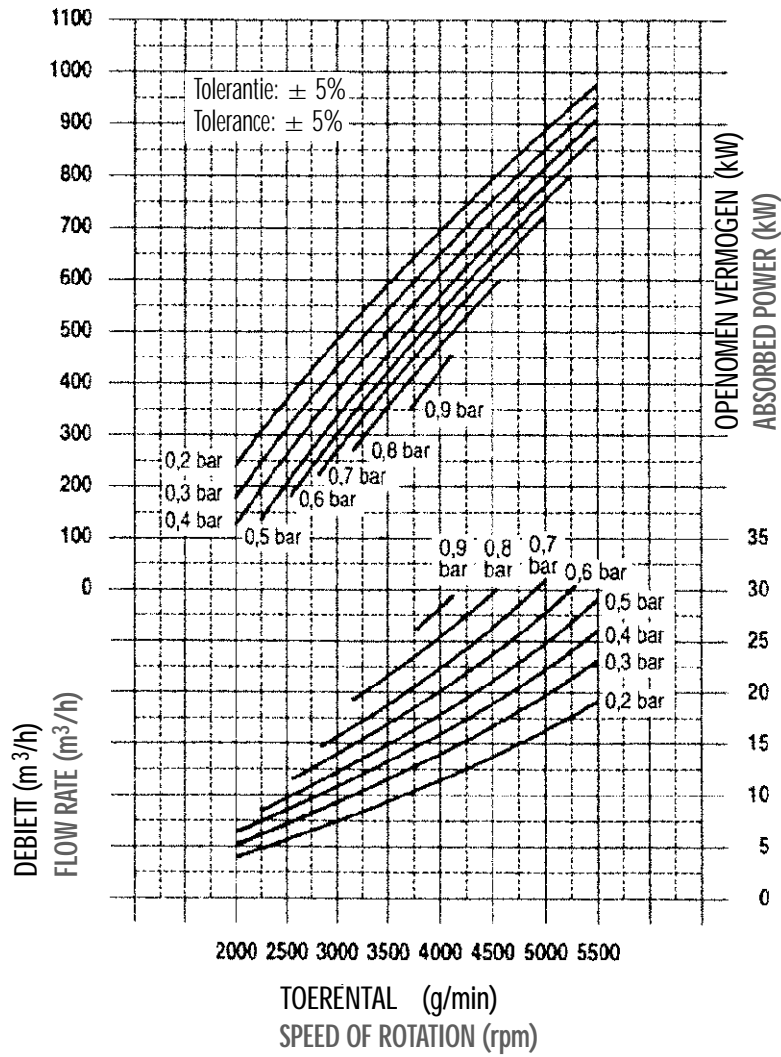

De Turbo Vacüumpomp twee-kanaals

De grafieken hebben betrekking op lucht van 20°C en een druk van 1013 mbar bij de uitlaat.

The Turbo Exhauster double-channel

The diagrams values refer to air suction conditions of 20°C and 1013 mbars abs.

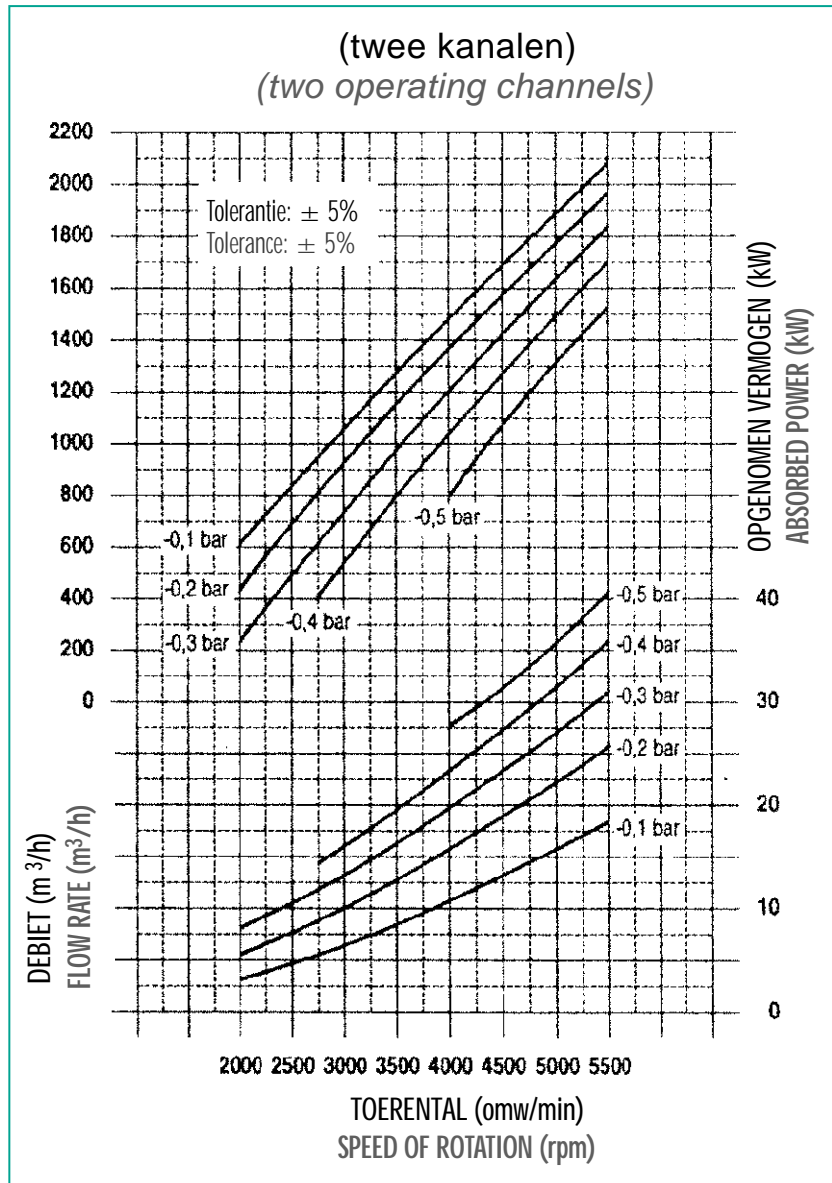

Geluidsniveau dB (A) op 1 m					
Sound level dB (A) at 1 m					
Toerental omw/min	Inlaat vacüüm (bar)			Inlet vacuum (bar)	
Speed of rotation (rpm)	-0,1	-0,2	-0,3	-0,4	-0,5
2000	75	75	76		
2500	76	77	77		
3000	78	78	79	79	
3500	80	80	81	81	
4000	81	81	82	82	82
4500	82	82	83	83	84
5000	84	84	84	84	85
5500	84	84	85	85	86

Tolerantie ± 3 dB (A)
Gegevens voor vacüumpompen met 2-polige motoren. Met 4 - polige motoren kunnen de waarden lager zijn.

Tolerance ± 3 dB (A)
The sound levels are for exhausters with 2 pole motor. With 4 pole motor the sound level can be even be lower.

De Turbo Vacüumpomp een-kanaals

De grafieken hebben betrekking op lucht van 20°C en een druk van 1013 mbar bij de uitlaat.

The Turbo Exhauster single-channel

The diagrams values refer to air suction conditions of 20°C and 1013 mbars abs.

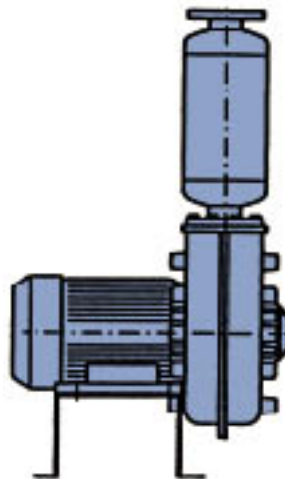
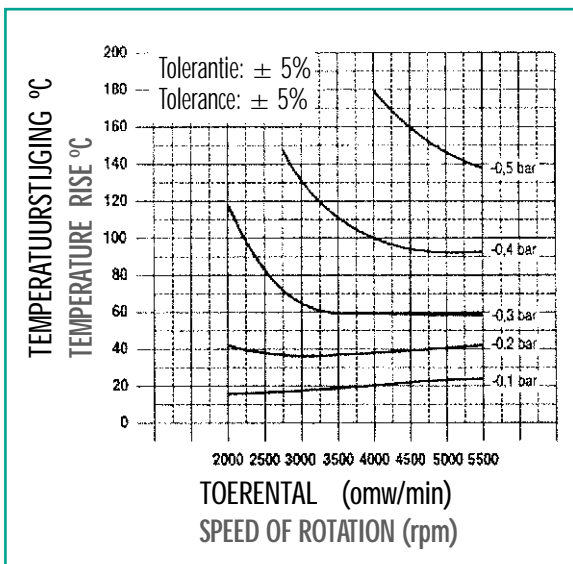
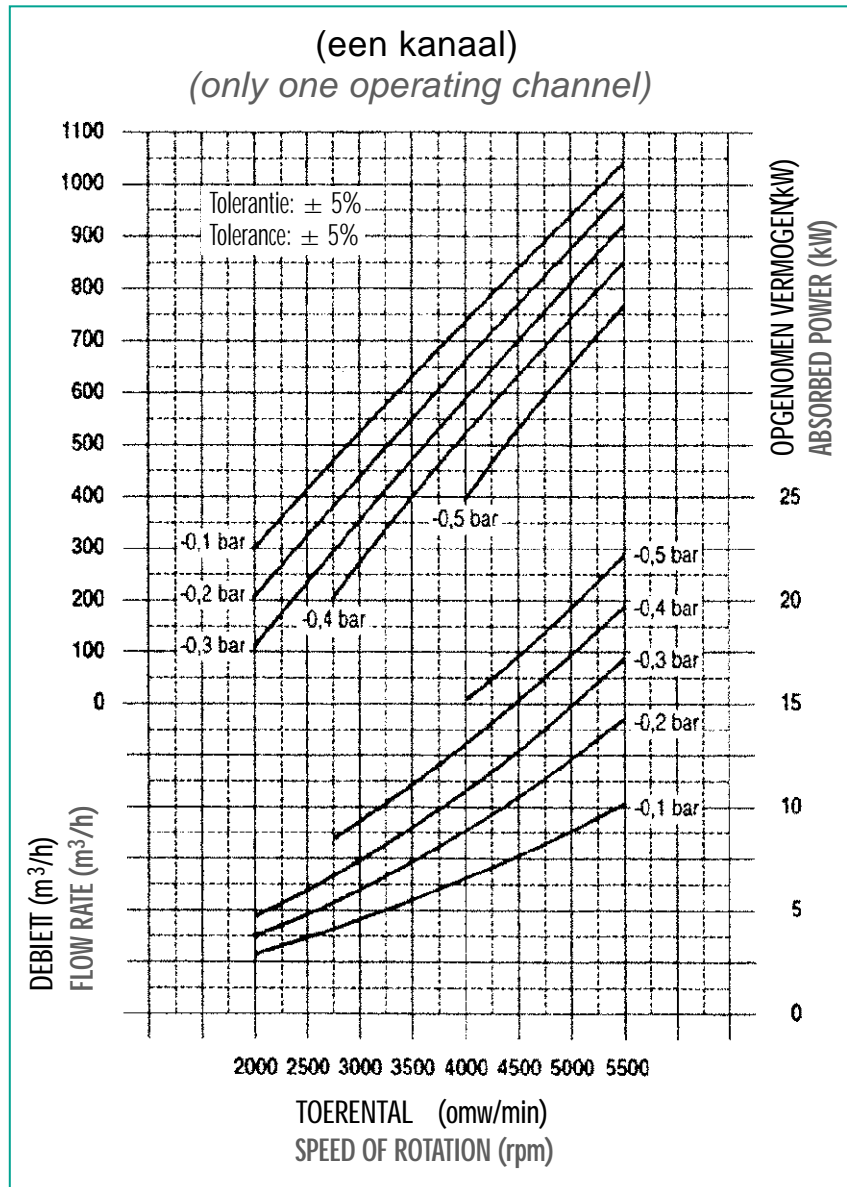

COMPACTE UITVOERING
COMPACT VERSION

Toepassingen

Beluchting afvalwater · Circulatie van baden
Voeding van branders · Afblazen blikken
Afzuigen lasdampen · Verpompen van gassen
Grondreiniging · Gaswinning
Drogen · Vacuüm filtratie
Fluidiceren · Smederijen
Vacuümvormen · Stofzuigsystemen
Voedingsindustrie · Papierindustrie
Elektronische industrie · Farmaceutica
Verpakkingsindustrie · Textielindustrie
Tandartsuitrusting · Luchtfliften
Filterreiniging · Wijnproductie
Drukkerijmachines · Pick & place machines
Palettiseren · Bedrukken van zijde
Luchtkussen transport · Pneumatisch transport
Galvanische industrie · Bellenschermen

Applications

Aeration in wwtp · Chemical tank agitation
Burners feeding · Can drying
Welding fumes suction · Gas handling
Soil decontamination · Landfill gas recovery
Drying process · Vacuum filtration
Fluid bed applications · Foundries
Plastic forming · Vacuum cleaning systems
Food manufacturing · Paper manufacturing
Electronic industries · Pharmaceutical industries
Packaging · Textile industries
Dental systems · Air bars
Filters cleaning · Oenology machines
Printing machines · Handling by suction cups
Palletization · Silk-screen printing industry
Air pads conveying · Pneumatic conveying
Plating industries · Bubble screens

OVERIGE PRODUCTEN / OTHER PRODUCTS



Schottenvacuümpompen met
lucht- of waterkoeling
Schottencompressoren met
lucht- of waterkoeling
Zijkanaal blowers en - vacuümpompen
Meertraps centrifugaalcompressoren
Speciale uitvoeringen voor gassen met
explosieveilige motoren

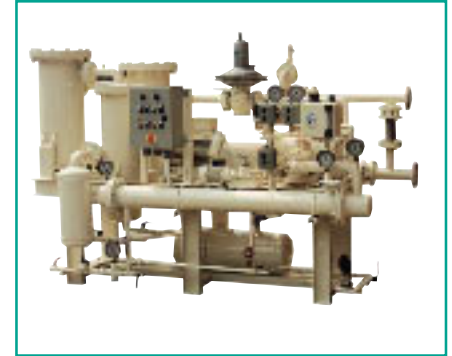

Rotary vane vacuumpumps with
air or water cooling
Rotary vane compressors with
air or water cooling
Side channel blowers or vacuum pumps
Multistage centrifugal compressors
Special for gases with
explosion proof motors



NB: Wijzigingen in technische eigenschappen en in maatvoering voorbehouden.
NB: The values indicated are for information only. Modifications reserved.

SJERP  **JONGENEEL**

Sjerp & Jongeneel BV
Aluminiumstraat 59 / NL-2718 RB Zoetermeer
tel + 31(0)79-3611466 / fax + 31(0)79-3612806